

NOMBRE

PARQUE PARA POLLITOS AKYLUX

REFERENCIA

10690

CARACTERÍSTICAS DE PRODUCTO

MATERIAL

POLIPROPILENO ALVEOLAR

COLOR

TRANSLÚCIDO

PESO

0,500 kg

VOLUMEN

-

ACCESORIOS

11215 - COMEDERO POLLITOS 1 KG.

10919 - BEBEDERO POLLITOS 1 LT.

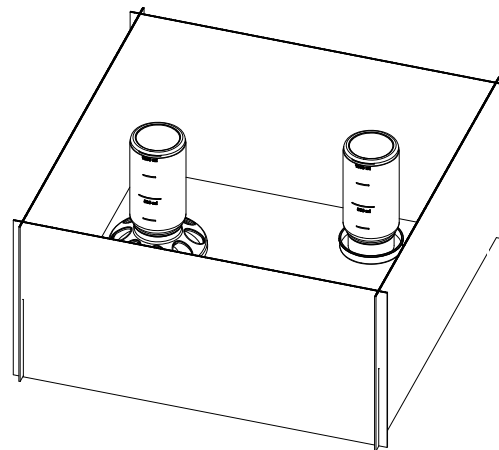

CROQUIS

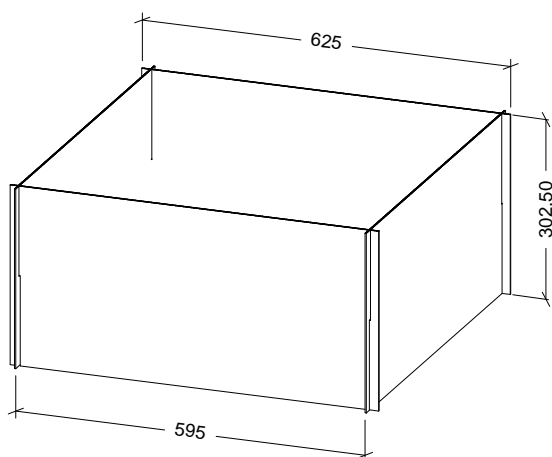

DESPIECE

Nº	DESCRIPCIÓN
1	PANEL PARQUE AKYLUX
2	COMEDERO POLLITOS 1 KG.
3	BEBEDERO POLLITOS 1 LT.

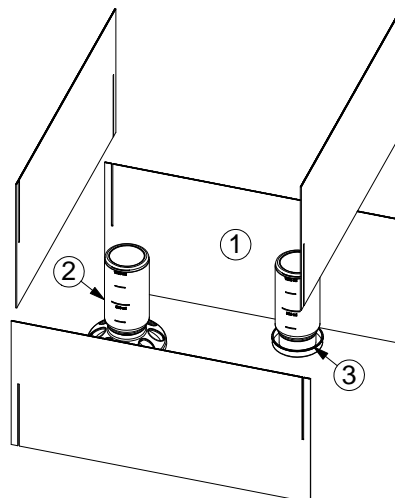

CARACTERÍSTICAS DE EMBALAJE

TIPO DE PACKING

RETRACTIL + CAJA

UNIDADES/PACKING

1 Unidad

DIMENSIONES PACKING

625x305x10 mm // 190x155x190 mm

PESO PACKING

0,850 kg

VOLUMEN PACKING

0,008 m³

PESO PALET EUROPEO: 12 Kg.

PESO PALET AMERICANO: 24 Kg.