

NOMBRE

BEBEDERO AVES ECO 1,5 LITROS

REFERENCIA

10930

CARACTERÍSTICAS DE PRODUCTO

MATERIAL

POLIPROPILENO

COLOR

BLANCO-ROJO

PESO

0,127 kg

TIPO DE CIERRE

GIRO

ACCESORIOS



CROQUIS

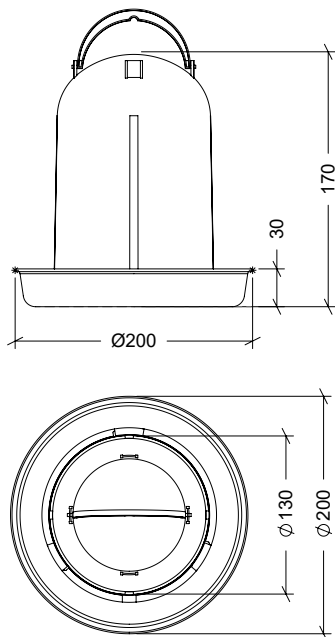

DESPIECE

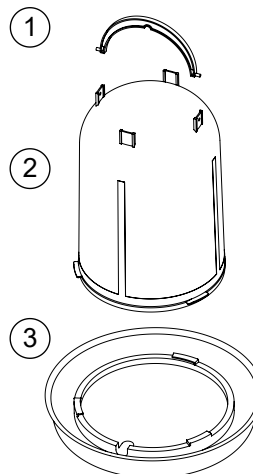

Nº	DESCRIPCIÓN
1	ASA
2	BIDÓN
3	PLATO

CARACTERÍSTICAS DE EMBALAJE

TIPO DE PACKING

CAJA

CANTIDAD

10 Unidades

DIMENSIONES

350×200×315 mm

PESO

1,530 Kg

VOLUMEN

0,024 m³

PALET EUROPEO

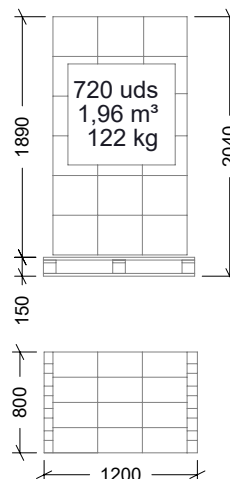

PALET AMERICANO

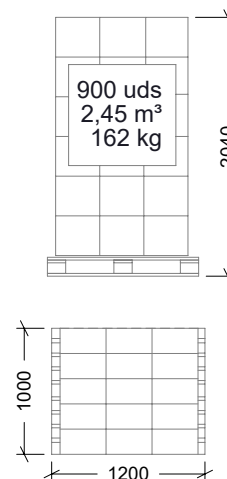

PESO PALET EUROPEO: 12 kg

PESO PALET AMERICANO: 24 kg