

NOMBRE

BEBEDERO AVES ECO 10 LITROS CON PATAS

REFERENCIA

10944

CARACTERÍSTICAS DE PRODUCTO

MATERIAL

POLIPROPILENO

COLOR

BLANCO-ROJO

PESO

0,742 kg

TIPO DE CIERRE

GIRO

ACCESORIOS



CROQUIS

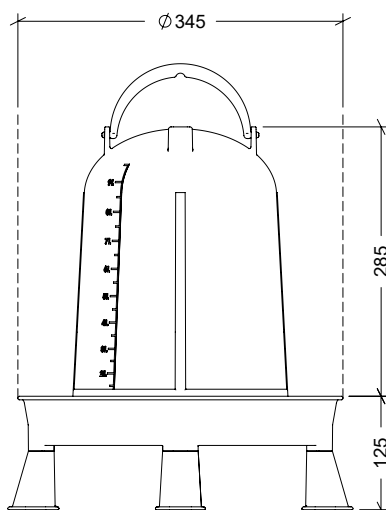

DESPIECE

Nº	DESCRIPCIÓN
1	ASA
2	BIDON
3	PLATO
4	PATAS

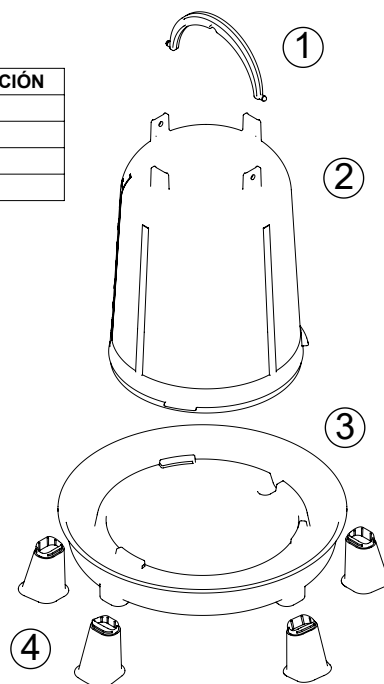

CARACTERÍSTICAS DE EMBALAJE

TIPO DE PACKING

CAJA

CANTIDAD

5 Unidades

DIMENSIONES

355x355x570 mm

PESO

4,12 kg

VOLUMEN

0,072 m³

PESO PALET EUROPEO: 12 kg

PESO PALET AMERICANO: 24 kg

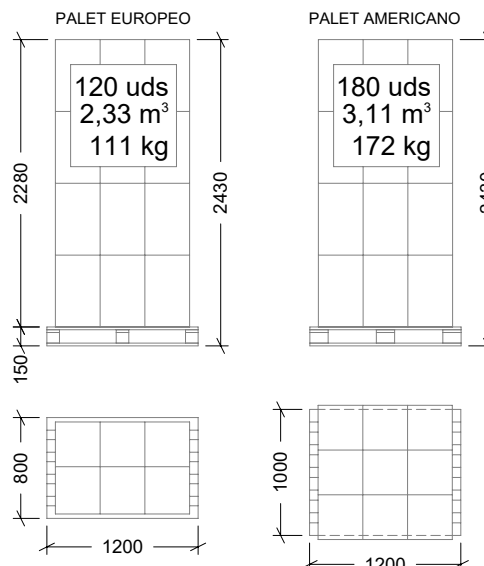

Cotas en mm