

NOMBRE

REFERENCIA

BEBEDERO AVES BIO 1,5 LTS.

11088

CARACTERÍSTICAS DE PRODUCTO

MATERIAL

POLIETILENO BIOBASADO

COLOR

BLANCO - VERDE

PESO

0,127 kg

TIPO DE CIERRE

GIRO

ACCESORIOS

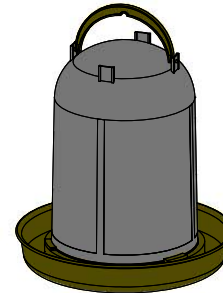

CROQUIS

DESPIECE

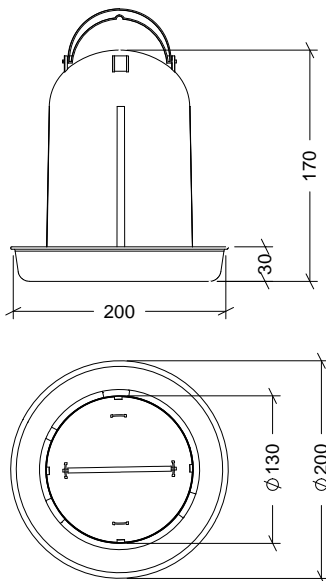

Nº	DESCRIPCIÓN
1	ASA
2	BIDÓN
3	PLATO

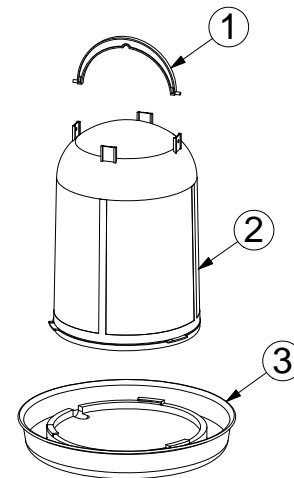

CARACTERÍSTICAS DE EMBALAJE

TIPO DE PACKING

CAJA

CANTIDAD

10 Unidades

DIMENSIONES

350×200×315 mm

PESO

1,530 kg

VOLUMEN

0,022 m³

PALET EUROPEO

PALET AMERICANO

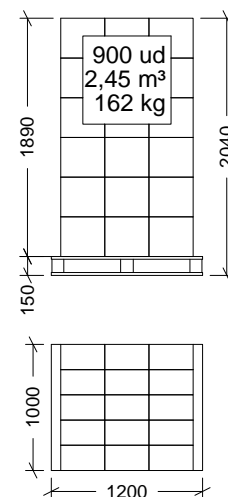
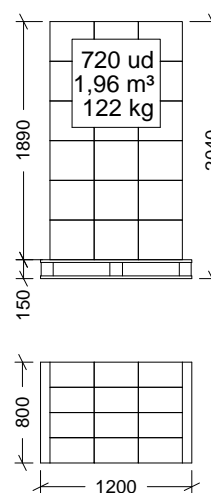

PESO PALET EUROPEO: 12 Kg.

PESO PALET AMERICANO: 24 Kg.