

NOMBRE

TOLVA PLÁSTICO AVES 8 kg CON PATAS

REFERENCIA

11164

CARACTERÍSTICAS DE PRODUCTO

MATERIAL

POLIPROPILENO ANTI-UV

COLOR

ROJO

PESO

0,905 kg

TIPO DE CIERRE

PRESIÓN

ACCESORIOS



CROQUIS

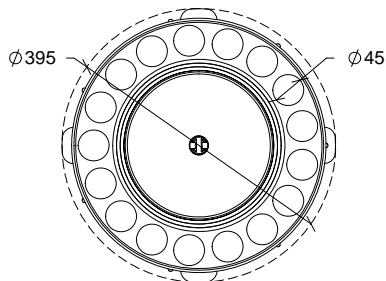
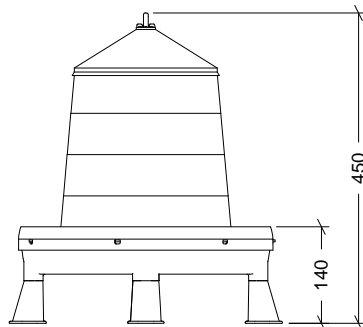

DESPIECE

Nº	DESCRIPCIÓN
1	TAPA
2	CONO
3	PLATO
4	EJE
5	PATA

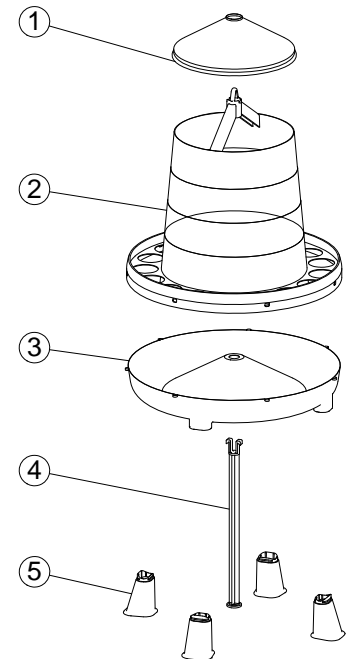

CARACTERÍSTICAS DE EMBALAJE

TIPO DE PACKING

CAJA

CANTIDAD

5 Unidades

DIMENSIONES

370x370x585 mm

PESO

4,940 kg

VOLUMEN

0,080 m³

PALET EUROPEO

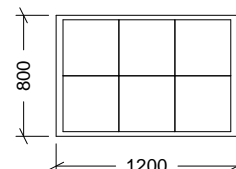
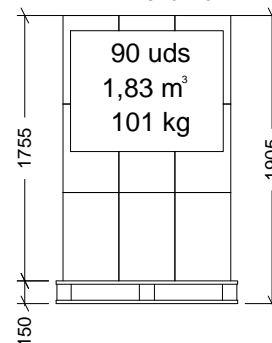

PESO PALET EUROPEO: 12 kg

PESO PALET AMERICANO: 24 kg