

NOMBRE

**TOLVA PLÁSTICO AVES 12 Kg**

REFERENCIA

**11170**

**CARACTERÍSTICAS DE PRODUCTO**

MATERIAL

POLIPROPILENO ANTI-UV

COLOR

ROJO

PESO

1,150 kg

TIPO DE CIERRE

PRESIÓN

ACCESORIOS

CUERDA Y FRENO

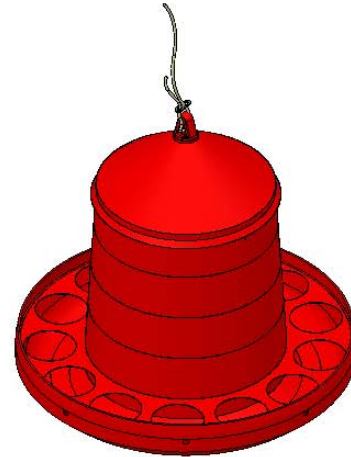

CROQUIS

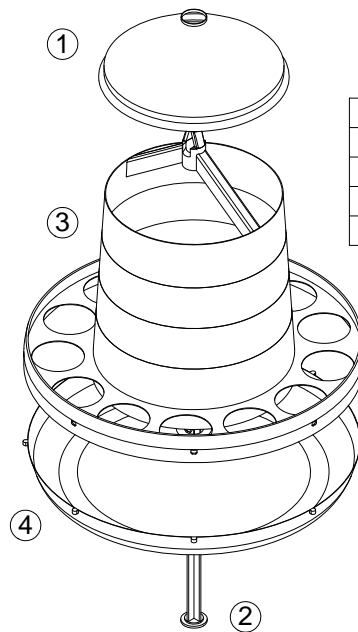
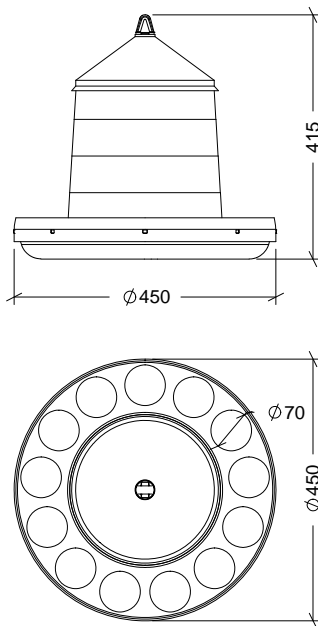

Nº	DESCRIPCIÓN
1	TAPA
2	EJE
3	CONO
4	PLATO

**CARACTERÍSTICAS DE EMBALAJE**

TIPO DE PACKING

CAJA

UNIDADES/CAJA

5 Unidades

DIMENSIONES CAJA

455x455x670 mm

PESO CAJA

7,850 kg

VOLUMEN CAJA

0,139 m<sup>3</sup>

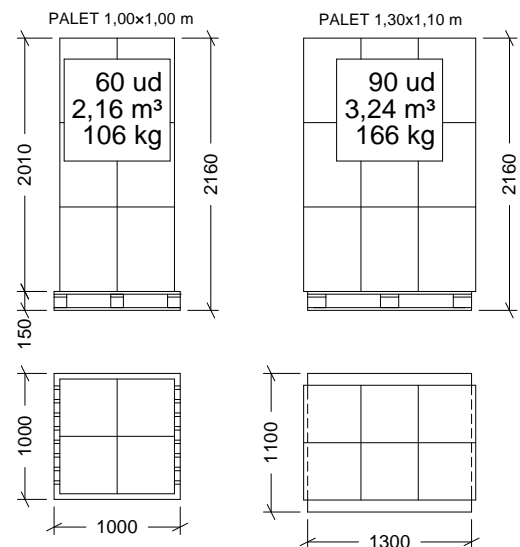

PESO PALET EUROPEO: 12 Kg.

PESO PALET AMERICANO: 24 Kg.

PESO PALET 1,30X1,10: 25 Kg.

Cotas en mm