

NOM

**TREMIE SUR PIEDS 20 LITRES**

RÉFÉRENCE

**11260**

**CARACTÉRISTIQUES DU PRODUIT**

MATÉRIAU

POLYPROPYLENE

COULEUR

ROUGE - BLANC

POIDS

2,270 kg

VOLUME

20 l

ACCESSOIRES



CROQUIS

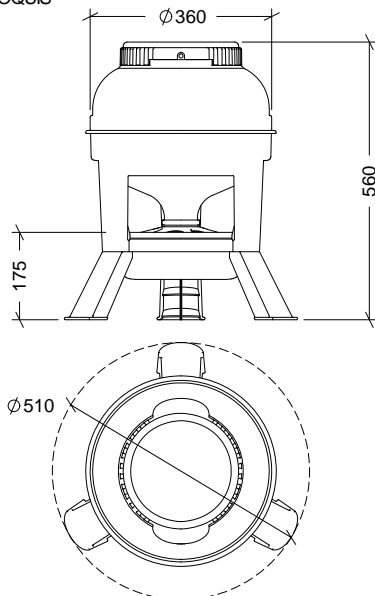

EN COUPE

| N° | DESCRIPTION           |
|----|-----------------------|
| 1  | COUVERCLE             |
| 2  | BIDON                 |
| 3  | ANNEAU ANTIGASPILLAGE |
| 4  | SUPPORT               |
| 5  | PIED                  |

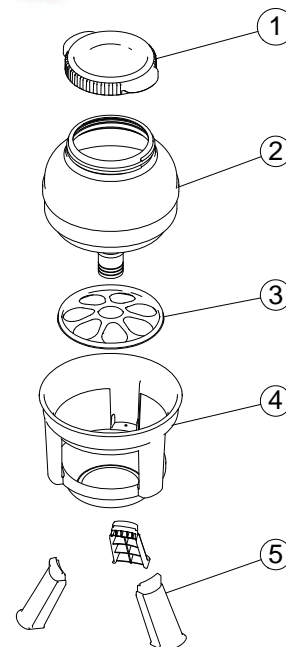

**CARACTÉRISTIQUES D'EMBALLAGE**

TYPE D'EMBALLAGE

EMBALLAGE RÉTRACTILABLE

UNITÉS/EMBALLAGE

1 Unité

DIMENSIONS D'EMBALLAGE

375x375x495 mm

POIDS D'EMBALLAGE

2,880 kg

VOLUME D'EMBALLAGE

0,070 m<sup>3</sup>

EUROPALETTE

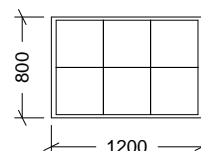
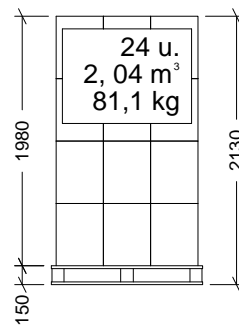

**POIDS EUROPALETTE: 12 kg**

**POIDS PALETTE AMÉRICAINE: 24 kg**