

NOMBRE

**COMEDERO POLLITOS METÁLICO 50 cm REJILLA ESTRECHA**

REFERENCIA

**11320**

**CARACTERÍSTICAS DE PRODUCTO**

MATERIAL

ACERO GALVANIZADO

COLOR

GALVANIZADO

PESO

0,783 kg

TIPO DE CIERRE

PRESIÓN

ACCESORIOS

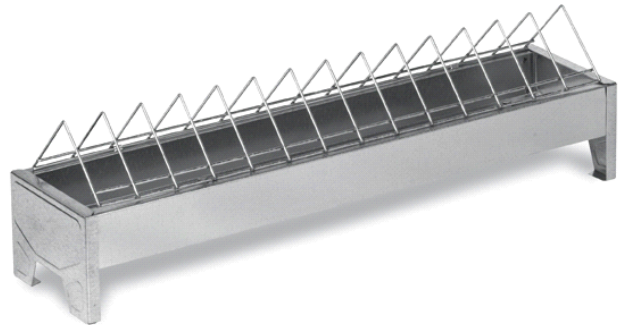

CROQUIS

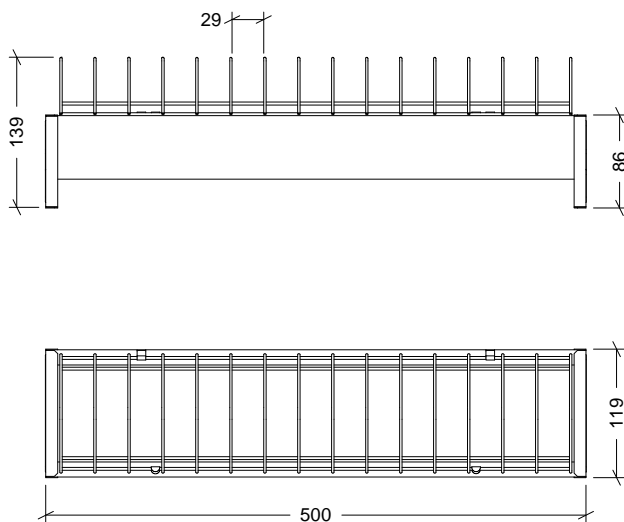

DESPIECE

Nº	DESCRIPCIÓN
1	REJILLA
2	CUERPO

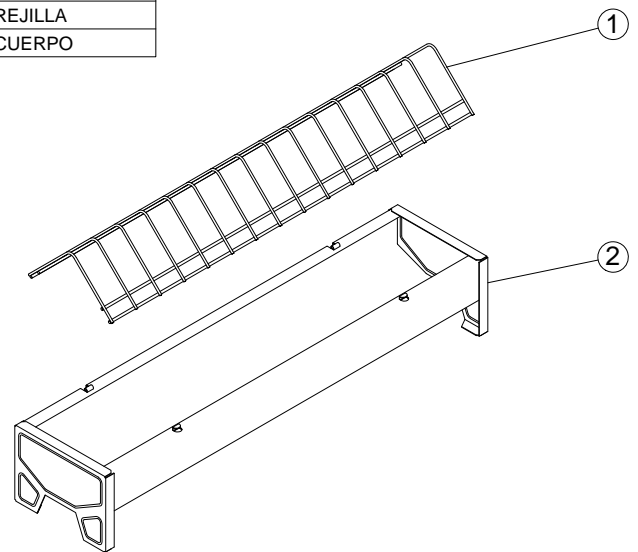

**CARACTERÍSTICAS DE EMBALAJE**

TIPO DE PACKING

RETRACTILADO

CANTIDAD

5 UNIDADES

DIMENSIONES

510x370x120 mm

PESO

3,830 kg

VOLUMEN

0,023 m<sup>3</sup>

PALET EUROPEO

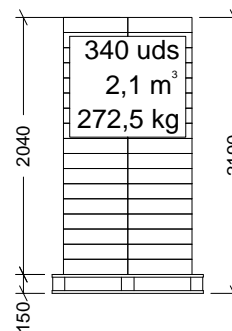

PALET AMERICANO

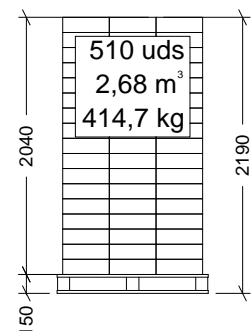

**PESO PALET EUROPEO: 12 kg**

**PESO PALET AMERICANO: 24 kg**

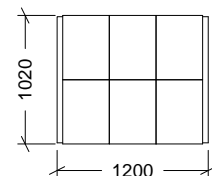
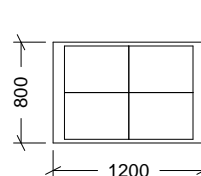

Cotas en mm