

NOMBRE

REFERENCIA

COMEDERO AVES METÁLICO 1 MT. REJILLA ANCHA

11330

CARACTERÍSTICAS DE PRODUCTO

MATERIAL

ACERO GALVANIZADO

COLOR

GALVANIZADO

PESO

1,370 kg

TIPO DE CIERRE

PRESIÓN

ACCESORIOS



CROQUIS

DESPIECE

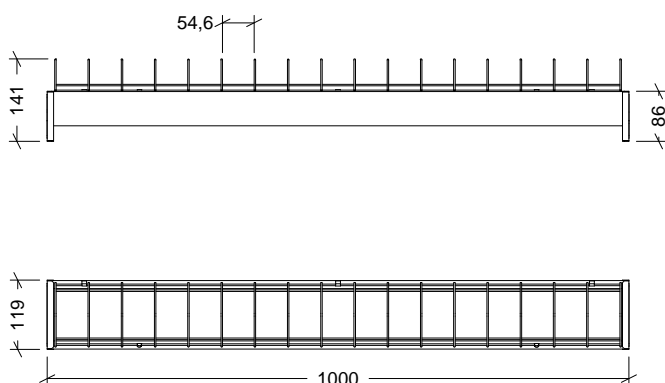

Nº	DESCRIPCIÓN
1	REJILLA
2	CUERPO

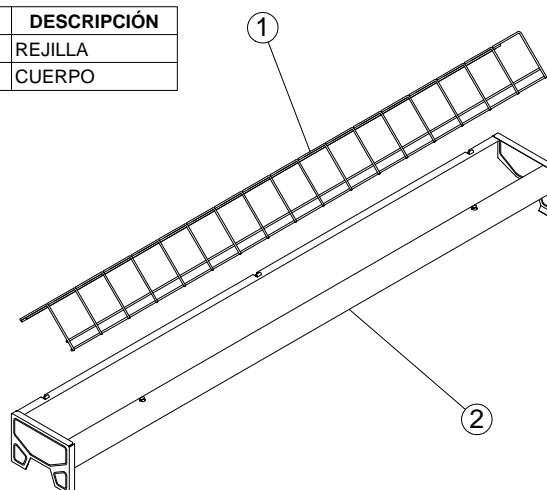

CARACTERÍSTICAS DE EMBALAJE

TIPO DE PACKING

RETRACTILADO

CANTIDAD

5 UNIDADES

DIMENSIONES

1015x370x120 mm

PESO

6,960 kg

VOLUMEN

0,045 m³

PALET EUROPEO

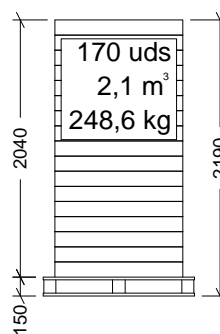

PALET AMERICANO

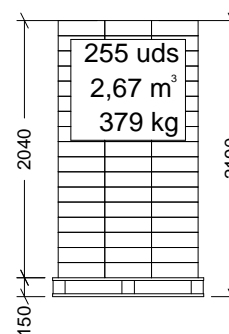

PESO PALET EUROPEO: 12 kg

PESO PALET AMERICANO: 24 kg

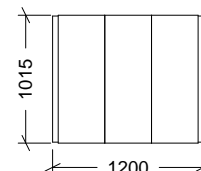
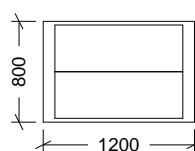

Cotas en mm