

NOMBRE

COMEDERO POLLOS GRAN CAPACIDAD 1 m

REFERENCIA

11350

CARACTERÍSTICAS DE PRODUCTO

MATERIAL

ACERO GALVANIZADO

COLOR

GALVANIZADO

PESO

2,440 kg

TIPO DE CIERRE

PRESIÓN

ACCESORIOS

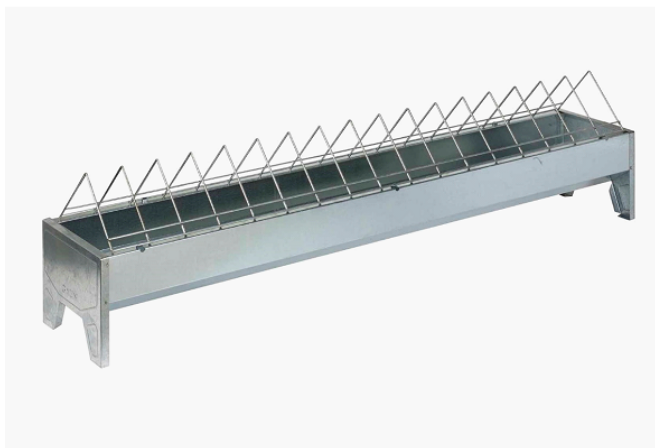

CROQUIS

DESPIECE

Nº	DESCRIPCIÓN
1	REJILLA
2	CUERPO

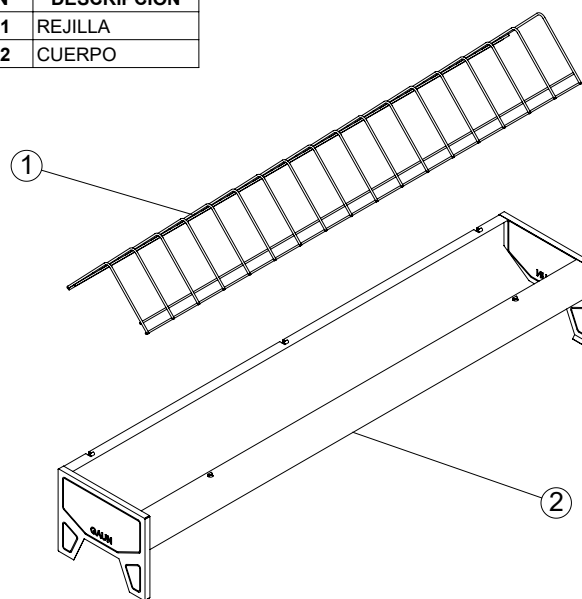
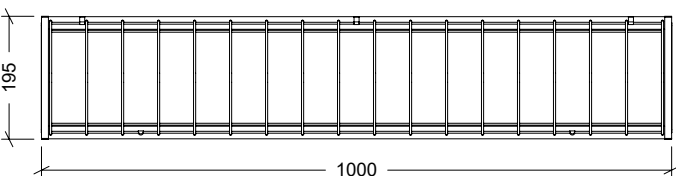
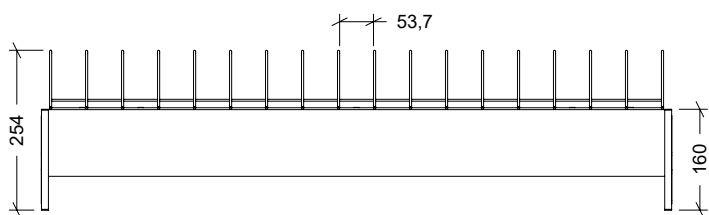

CARACTERÍSTICAS DE EMBALAJE

TIPO DE PACKING

RETRACTILADO

CANTIDAD

2 UNIDADES

DIMENSIONES

1005x195x355 mm

PESO

4,980 kg

VOLUMEN

0,070 m³

PALET EUROPEO

PALET AMERICANO

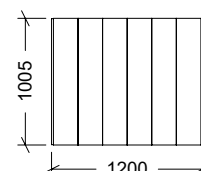
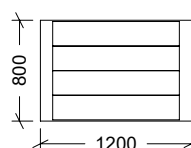
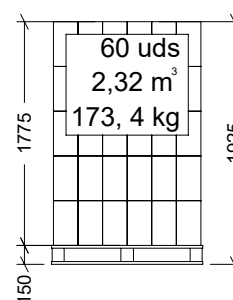
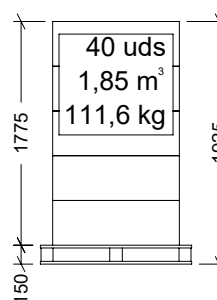

PESO PALET EUROPEO: 12 kg

PESO PALET AMERICANO: 24 kg