

NOM

MANGEOIRE POUSSINS 40 CM. (FUCHSIA)

RÉFÉRENCE

11606

CARACTÉRISTIQUES DU PRODUIT

MATÉRIAU

POLYSTYRENE A FORT IMPACT

COULEUR

FUCHSIA

POIDS

0,195 kg

TYPE DE FERMETURE

PRESSION

ACCESSOIRES



CROQUIS

EN COUPE

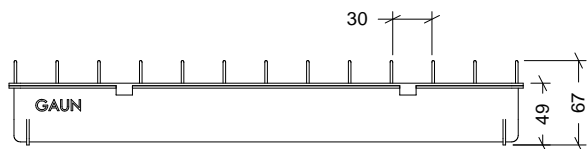

N°	DESCRIPTION
1	GRILLE
2	CORPS

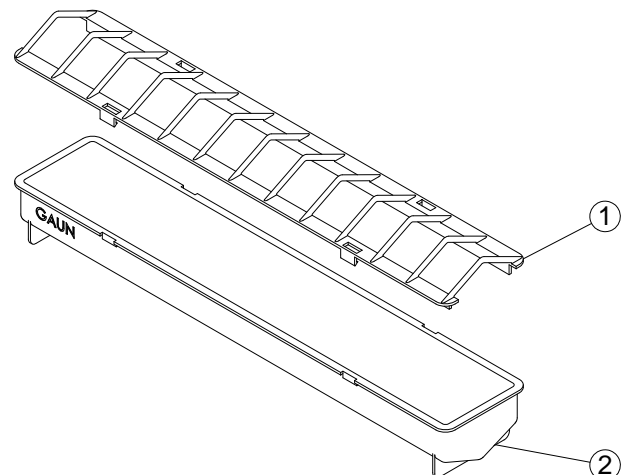
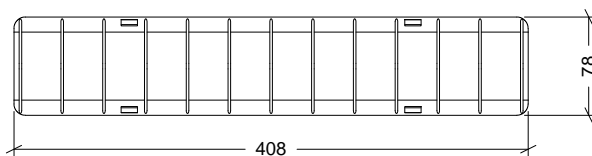

CARACTÉRISTIQUES D'EMBALLAGE

TYPE D'EMBALLAGE

BOÎTE

UNITÉS/EMBALLAGE

20 Unités

DIMENSIONS D'EMBALLAGE

830x240x225 mm

POIDS D'EMBALLAGE

4,940 kg

VOLUME D'EMBALLAGE

0,045 m³

EUROPALETTE

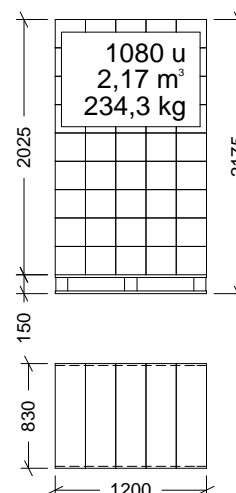

POIDS EUROPALETTE: 12 kg

POIDS PALETTE AMÉRICAIN: 24 kg

Dimensions en mm