

NOMBRE

COMEDERO/BEBEDERO 50cm 12 HUECOS

REFERENCIA

11615

CARACTERÍSTICAS DE PRODUCTO

MATERIAL

POLIESTIRENO DE ALTO IMPACTO

COLOR

ROJO

PESO

0,436 kg

TIPO DE CIERRE

PRESIÓN

ACCESORIOS



CROQUIS

DESPIECE

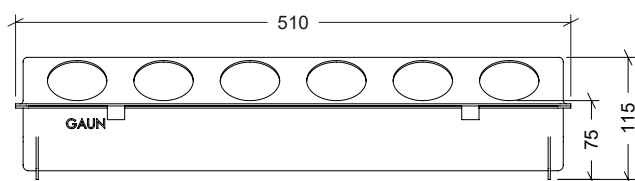

Nº	DESCRIPCIÓN
1	TAPA 12 HUECOS
2	CUERPO

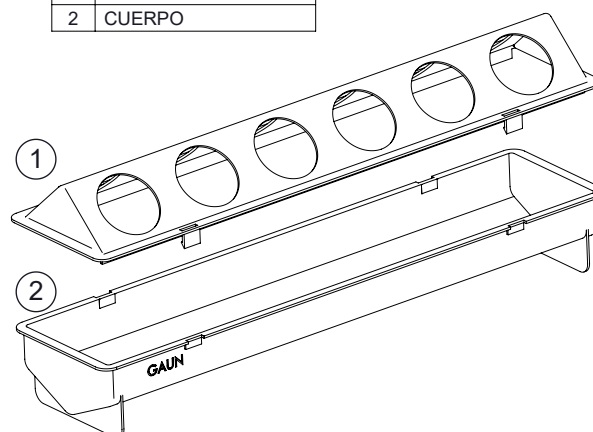
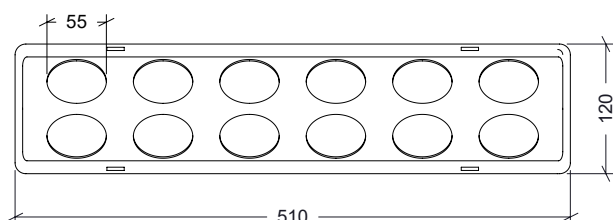

CARACTERÍSTICAS DE EMBALAJE

TIPO DE PACKING

CAJA

CANTIDAD

12 Unidades

DIMENSIONES

765x515x192 mm

PESO

6,130 kg

VOLUMEN

0,076 m³

PALET EUROPEO

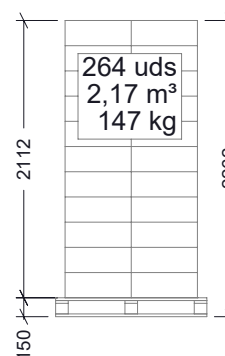

PESO PALET EUROPEO: 12 kg

PESO PALET AMERICANO: 24 kg

