

NOMBRE

COMEDERO POLLITOS PLÁSTICO 50 cm REJILLA ESTRECHA

REFERENCIA

11636

CARACTERÍSTICAS DE PRODUCTO

MATERIAL

POLIESTIRENO DE ALTO IMPACTO

COLOR

VIOLETA

PESO

0,466 kg

TIPO DE CIERRE

PRESIÓN

ACCESORIOS



CROQUIS

DESPIECE

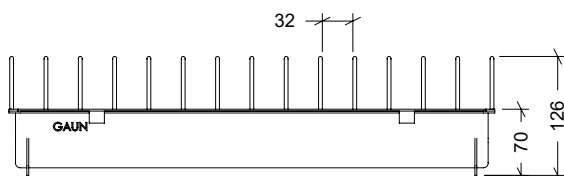

Nº	DESCRIPCIÓN
1	REJILLA ESTRECHA
2	BASE

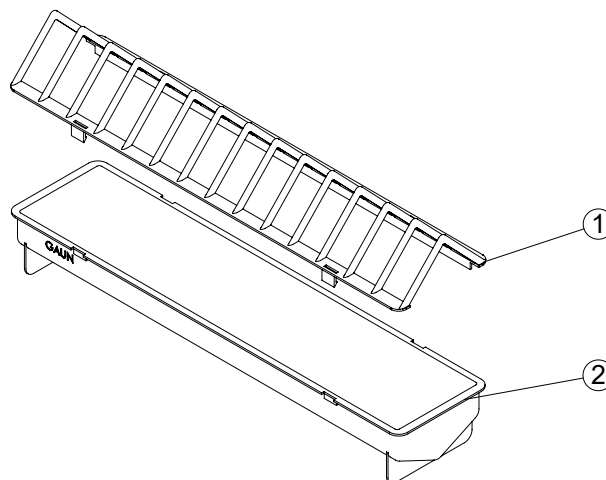
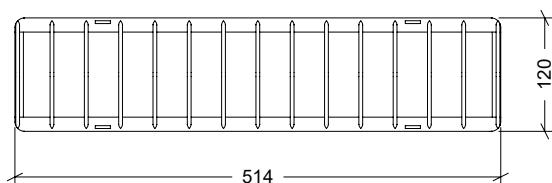

CARACTERÍSTICAS DE EMBALAJE

TIPO DE PACKING

CAJA

CANTIDAD

12 Unidades

DIMENSIONES

1035x370x165 mm

PESO

6,080 kg

VOLUMEN

0,063 m³

PALET EUROPEO

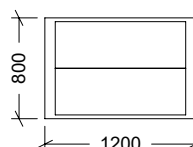
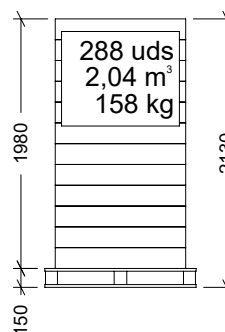

PESO PALET EUROPEO: 12 kg

PESO PALET AMERICANO: 24 kg