

NOMBRE

REFERENCIA

**COMEDERO POLLITOS PLÁSTICO 50 cm REJILLA ANCHA**

**11641**

**CARACTERÍSTICAS DE PRODUCTO**

MATERIAL

POLIESTIRENO DE ALTO IMPACTO

COLOR

VIOLETA

PESO

0,439 kg

TIPO DE CIERRE

PRESIÓN

ACCESORIOS



CROQUIS

DESPIECE

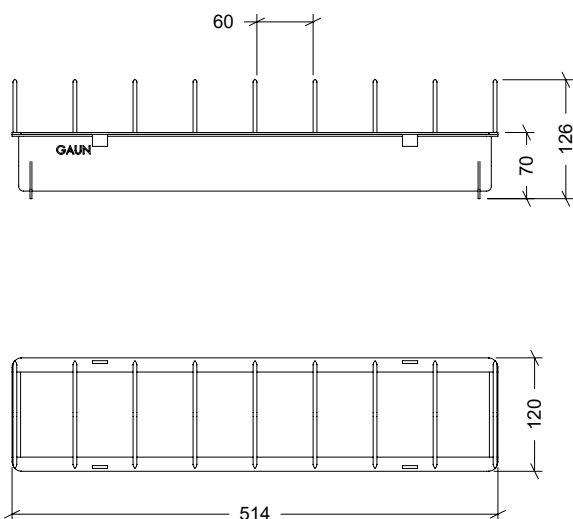

Nº	DESCRIPCIÓN
1	REJILLA ANCHA
2	BASE

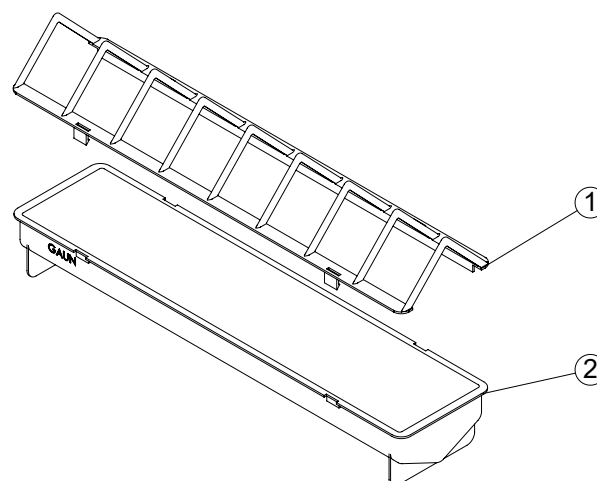

**CARACTERÍSTICAS DE EMBALAJE**

TIPO DE PACKING

CAJA

CANTIDAD

12 Unidades

DIMENSIONES

1035x370x165 mm

PESO

5,790 kg

VOLUMEN

0,063 m<sup>3</sup>

PALET EUROPEO

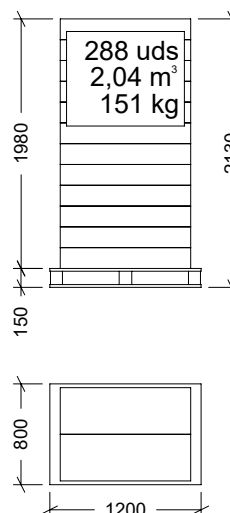

**PESO PALET EUROPEO: 12 kg**

**PESO PALET AMERICANO: 24 kg**