

NOMBRE

BEBEDERO AVES MINI AUTOMÁTICO

REFERENCIA

12060

CARACTERÍSTICAS DE PRODUCTO

MATERIAL

POLIPROPILENO

COLOR

ROJO - BLANCO

PESO

0,051 kg

TIPO DE CIERRE

PRESIÓN

ACCESORIOS



CROQUIS

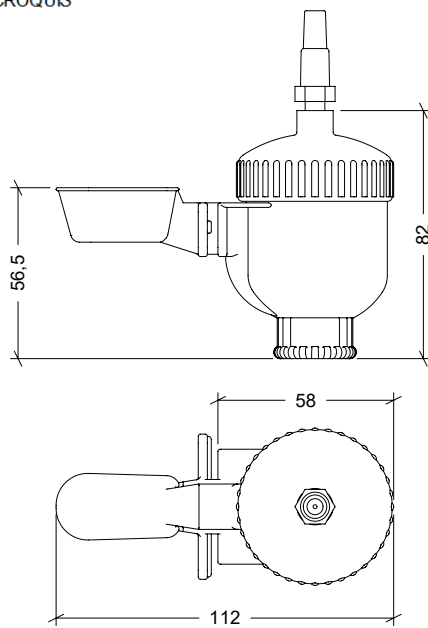

DESPIECE

Nº	DESCRIPCIÓN
1	CONECTOR TUBO AGUA
2	TAPA
3	GOMA
4	FLOTADOR
5	FILTRO FLOTADOR
6	CUERPO BEBEDERO
7	TAPÓN

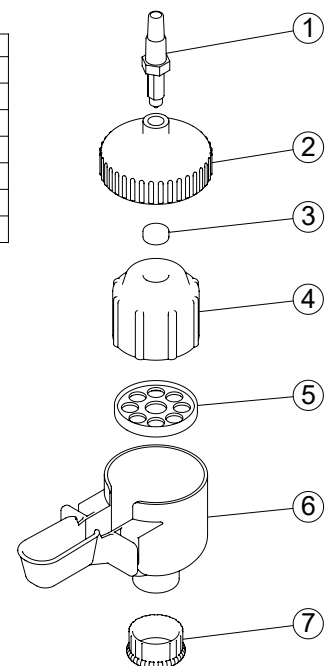

CARACTERÍSTICAS DE EMBALAJE

TIPO DE PACKING

CAJA

CANTIDAD

20 Unidades

DIMENSIONES

300x250x220 mm

PESO

1,290 kg

VOLUMEN

0,017 m³

PALET EUROPEO

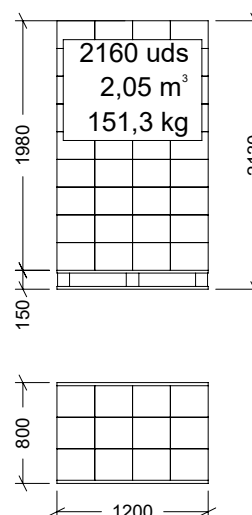

PALET AMERICANO

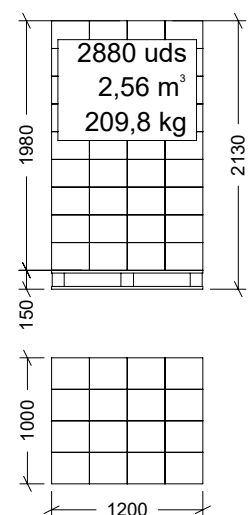

PESO PALET EUROPEO: 12 kg

PESO PALET AMERICANO: 24 kg