

NOMBRE

REFERENCIA

**BEBEDERO CHUPETE CON SOPORTE**

**24330**

**CARACTERÍSTICAS DE PRODUCTO**

MATERIAL

ACERO INOXIDABLE / POLIPROPILENO

COLOR

-

PESO

0,026 kg

VOLUMEN

-

ACCESORIOS

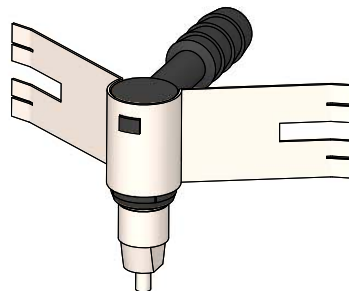

CROQUIS

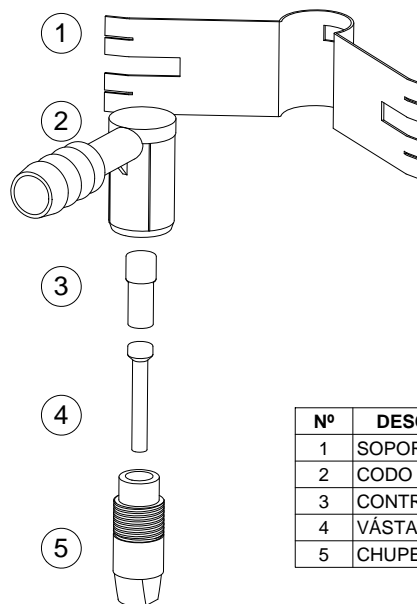
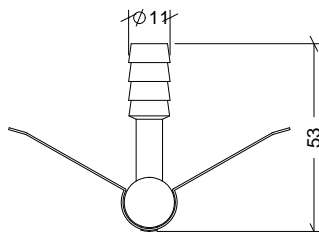
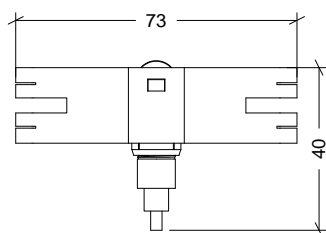

Nº	DESCRIPCIÓN
1	SOPORTE
2	CODO
3	CONTRAPESA
4	VÁSTAGO
5	CHUPETE

**CARACTERÍSTICAS DE EMBALAJE**

TIPO DE PACKING

UNIDADES/PACKING

DIMENSIONES PACKING

PESO PACKING

VOLUMEN PACKING