

NOMBRE

CUERPO BEBEDERO MIXTO CON TAPÓN

REFERENCIA

44900

CARACTERÍSTICAS DE PRODUCTO

MATERIAL

POLIPROPILENO / ACERO INOXIDABLE

COLOR

MARRÓN

PESO

0,117 kg

TIPO DE CIERRE

PRESIÓN

ACCESORIOS

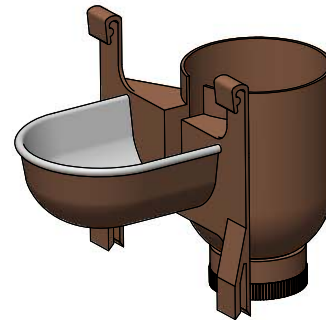

CROQUIS

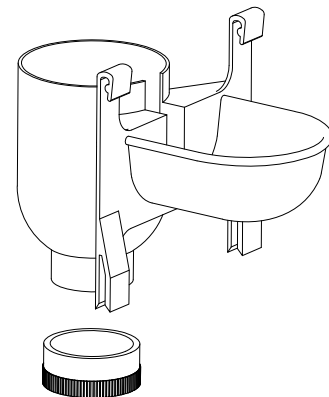
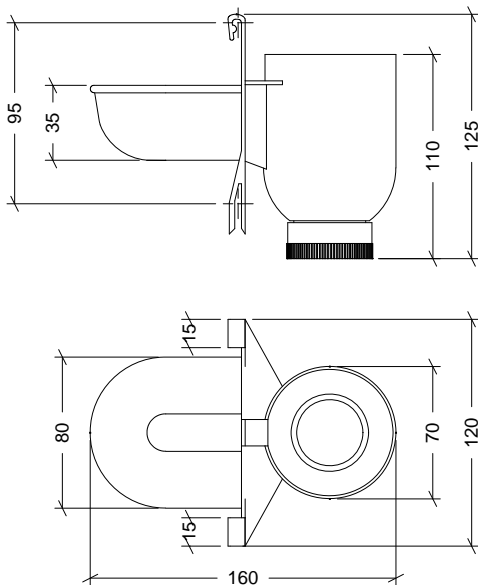

Nº	DESCRIPCIÓN
1	CUERPO
2	TAPÓN

CARACTERÍSTICAS DE EMBALAJE

TIPO DE PACKING

CAJA

UNIDADES/CAJA

20 Unidades

DIMENSIONES CAJA

465x280x240 mm

PESO CAJA

2,710 kg

VOLUMEN CAJA

0,031 m³

PESO PALET EUROPEO: 12 Kg.

PESO PALET AMERICANO: 24 Kg.

PESO PALET 1,30X1,10: 25 Kg.

PALET AMERICANO

