

NOMBRE

BEBEDERO MIXTO AVES 2 l

REFERENCIA

45010

CARACTERÍSTICAS DE PRODUCTO

MATERIAL

POLIPROPILENO

COLOR

PISTACHO - BLANCO

PESO

0,241 kg

VOLUMEN

2 l

ACCESORIOS



CROQUIS

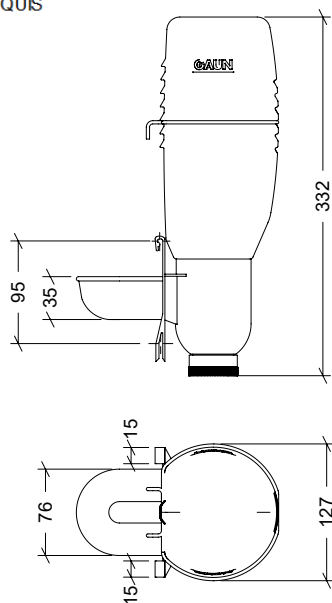

DESPIECE

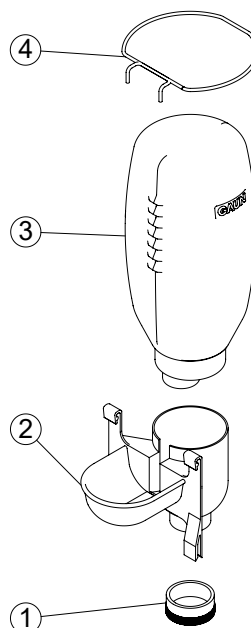

Nº	DESCRIPCIÓN
1	TAPÓN
2	CUERPO BEBEDERO MIXTO AVES
3	BOTELLA 2 l BEBEDERO GAUN
4	BRIDA BOTELLA 2 l

CARACTERÍSTICAS DE EMBALAJE

TIPO DE PACKING

CAJA

CANTIDAD

10 Unidades

DIMENSIONES

705x255x285 mm

PESO

2,720 kg

VOLUMEN

0,051 m³

PALET EUROPEO

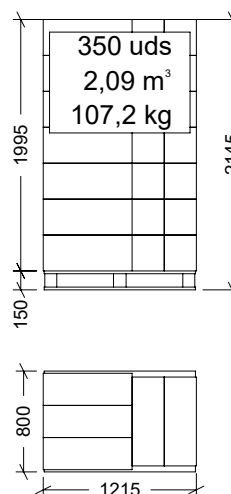

PALET AMERICANO

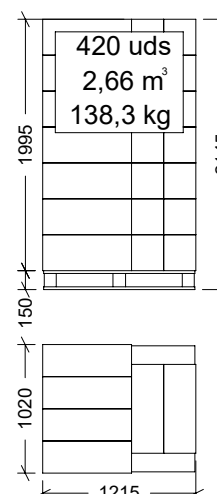

PESO PALET EUROPEO: 12 kg

PESO PALET AMERICANO: 24 kg