

NOMBRE

BEBEDERO MIXTO AUTOMÁTICO PARA AVES

REFERENCIA

45105

CARACTERÍSTICAS DE PRODUCTO

MATERIAL

POLIPROPILENO

COLOR

PISTACHO

PESO

0,126 kg

TIPO DE CIERRE

PRESIÓN

ACCESORIOS

CROQUIS

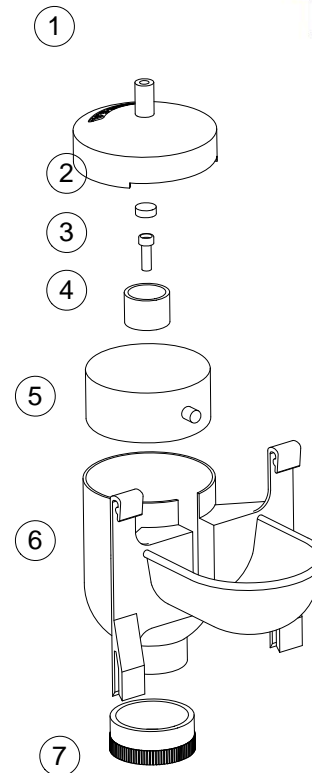
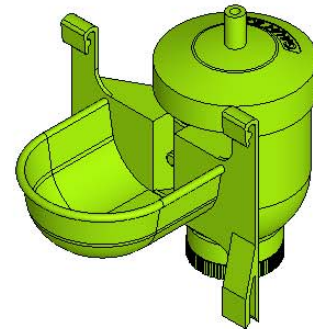
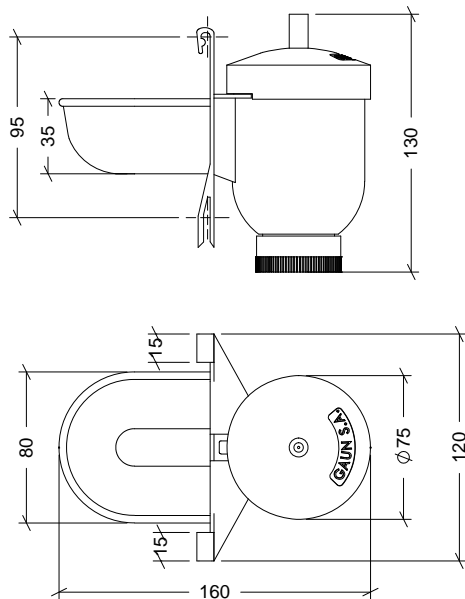

Nº	DESCRIPCIÓN
1	TAPA
2	GOMA
3	VÁSTAGO
4	CAZOLETA
5	BOYA
6	CUERPO
7	TAPÓN

CARACTERÍSTICAS DE EMBALAJE

TIPO DE PACKING

CAJA

UNIDADES/CAJA

20 Unidades

DIMENSIONES CAJA

465x280x240 mm

PESO CAJA

2,520 kg

VOLUMEN CAJA

0,031 m³

PESO PALET EUROPEO: 12 Kg.

PESO PALET AMERICANO: 24 Kg.

PESO PALET 1,30X1,10: 25 Kg.

PALET AMERICANO

