

NOMBRE

**BEBEDERO CABALLOS B2 GRAN CAPACIDAD**

REFERENCIA

**60280**

**CARACTERÍSTICAS DE PRODUCTO**

MATERIAL

ALUMINIO FUNDIDO/ACERO INOXIDABLE

COLOR

-

PESO

3,456 kg

VOLUMEN

0,015 m<sup>3</sup>

ACCESORIOS

2 TACOS Ø14 mm

2 TORNILLOS DIN 571 Ø10×90 mm

CROQUIS

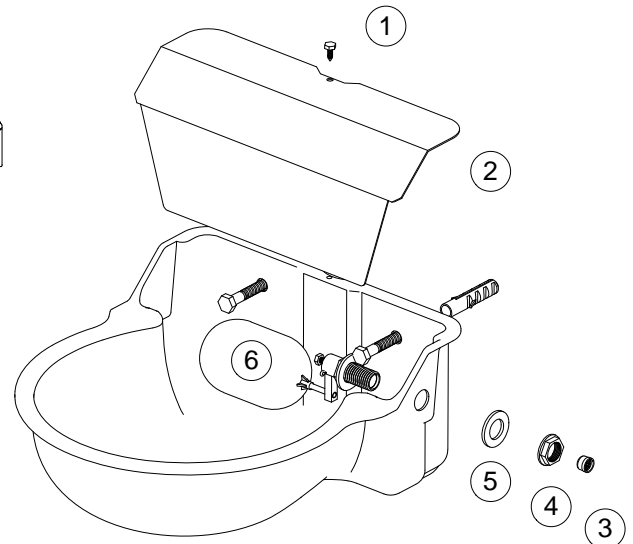
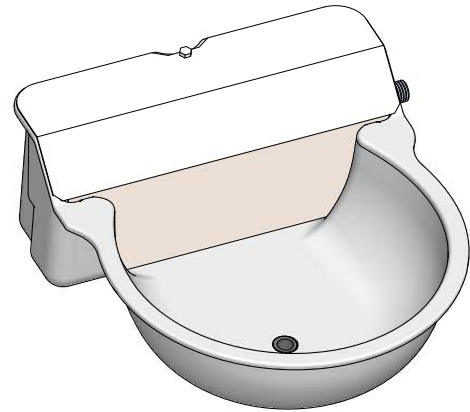
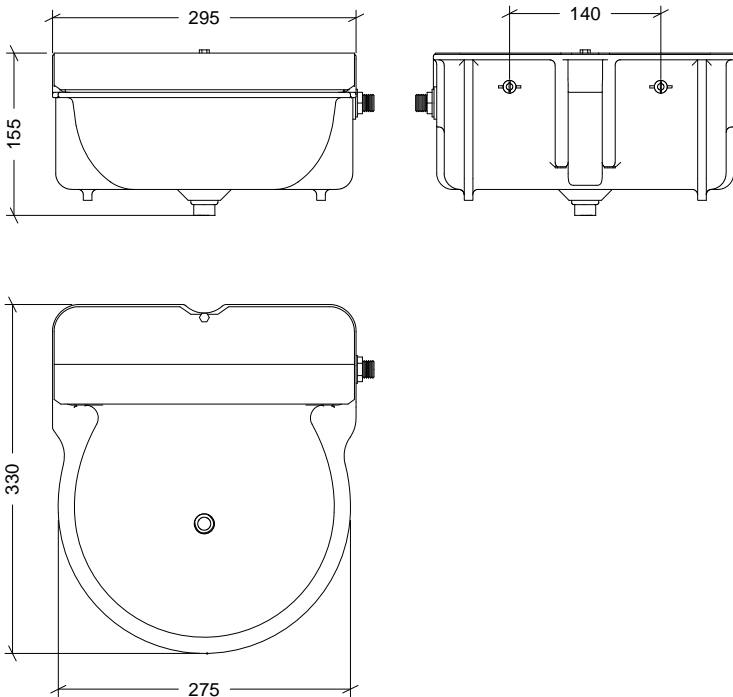

Nº	DESCRIPCIÓN
1	TORNILLO ROSCA CHAPA CABEZA HEXAGONAL Ø5×15
2	TAPADERA
3	FILTRO
4	TUERCA VALONA
5	JUNTA TEFLÓN
6	FLOTADOR
7	JUNTA TÓRICA
8	TAPÓN

**CARACTERÍSTICAS DE EMBALAJE**

TIPO DE PACKING

CAJA

UNIDADES/PACKING

2 Unidades

DIMENSIONES PACKING

330×330×292 mm

PESO PACKING

7,440 kg

VOLUMEN PACKING

0,032 m<sup>3</sup>