

NOMBRE

SOPORTE BLOQUE SAL METÁLICO

REFERENCIA

60290

CARACTERÍSTICAS DE PRODUCTO

MATERIAL

ACERO

COLOR

VERDE

PESO

1,940 kg

VOLUMEN

0,005 m³

ACCESORIOS

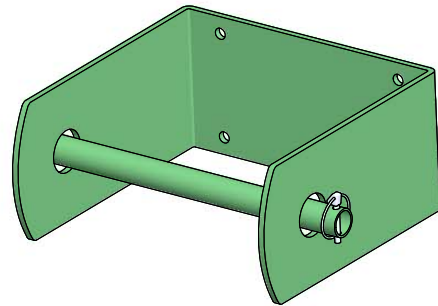

CROQUIS

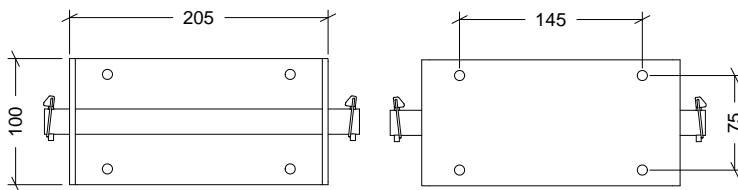

Nº	DESCRIPCIÓN
1	SOPORTE
2	EJE Ø20
3	PASADOR ANILLA Ø6x38

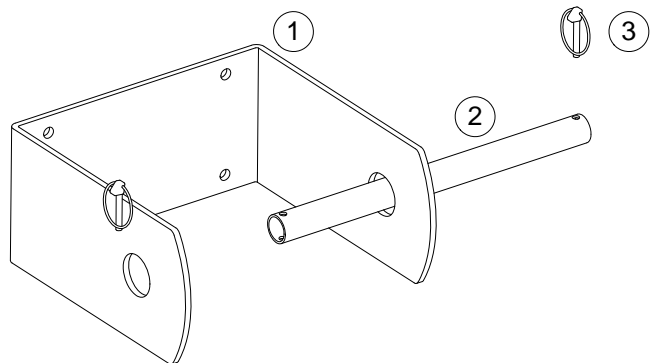
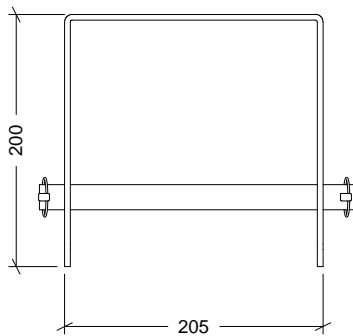

CARACTERÍSTICAS DE EMBALAJE

TIPO DE PACKING

UNIDADES/PACKING

DIMENSIONES PACKING

PESO PACKING

VOLUMEN PACKING