

NOMBRE

REFERENCIA

**BEBEDERO ASPERSOR**

**72350**

**CARACTERÍSTICAS DE PRODUCTO**

MATERIAL

LATÓN - ACERO INOX - CAUCHO

COLOR

PESO

0,079 kg

VOLUMEN

0,00002 m<sup>3</sup>

ACCESORIOS



CROQUIS

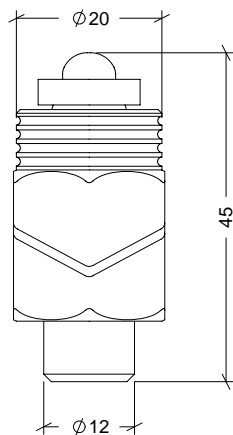

Nº	DESCRIPCIÓN
1	ARANDELA CAUCHO
2	RACOR
3	MUELLE
4	VÁSTAGO

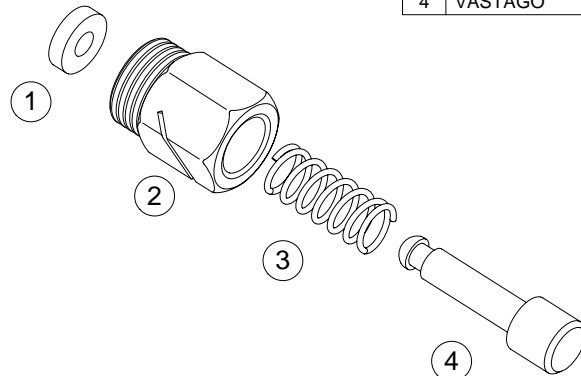

**CARACTERÍSTICAS DE EMBALAJE**

TIPO DE PACKING

UNIDADES/PACKING

DIMENSIONES PACKING

PESO PACKING

VOLUMEN PACKING