

NOM

RÉFÉRENCE

**ABREUVOIR VOLAILLES SUPER ECO 3 L. - 10 unités**

**11880**

**CARACTÉRISTIQUES DU PRODUIT**

MATÉRIAU

POLYPROPYLENE

COULEUR

BLANC - ROUGE

POIDS

0,192 kg

TYPE DE FERMETURE

PRESSION

ACCESSOIRES



CROQUIS

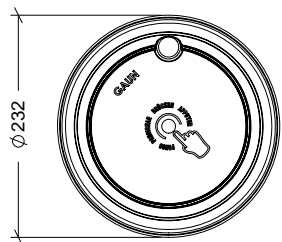
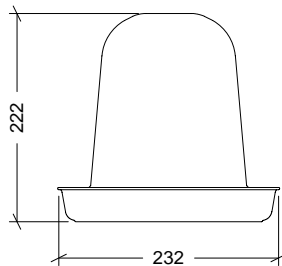

VUE ÉCLATÉE

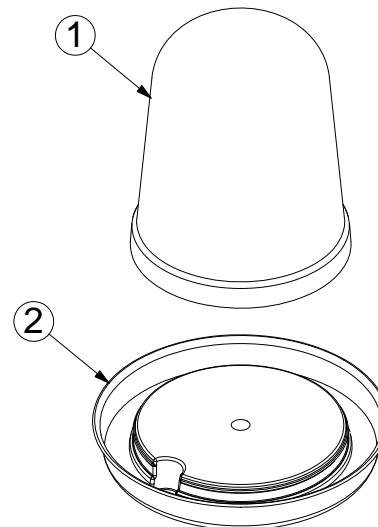

N°	DESCRIPTION
1	RÉSERVOIR
2	BASE

**CARACTÉRISTIQUES D'EMBALLAGE**

TYPE D'EMBALLAGE

BOÎTE

UNITÉS/EMBALLAGE

10 Unités

DIMENSIONS D'EMBALLAGE

433×245×285 mm

POIDS D'EMBALLAGE

2,18 Kg

VOLUME D'EMBALLAGE

0,038 m<sup>3</sup>

EUROPALETTE

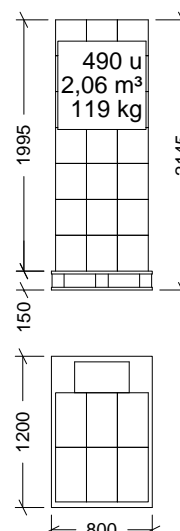

PALETTE AMÉRICAINNE

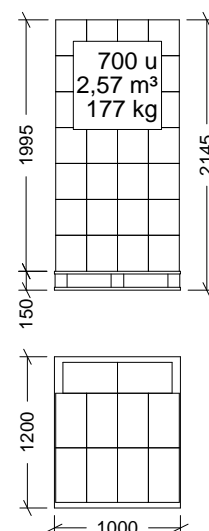

**POIDS EUROPALETTE: 12 kg**

**POIDS PALETTE AMÉRICAINNE: 24 kg**

Dimensions en mm