

NOMBRE

TOLVA PLÁSTICO AVES 2 KG. HAPPY RANGE - ROJO

REFERENCIA

11369

CARACTERÍSTICAS DE PRODUCTO

MATERIAL

POLIPROPILENO CON IML

COLOR

ROJO / BLANCO

PESO

0,248 kg

TIPO DE CIERRE

PRESIÓN

ACCESORIOS

CUERDA Y FRENO



CROQUIS

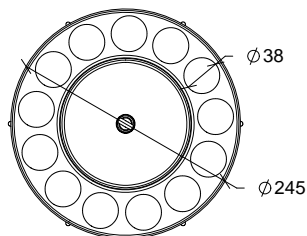
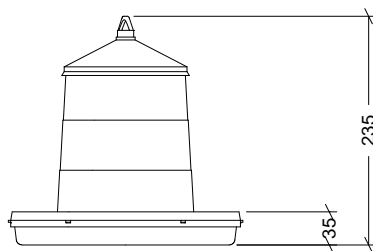

DESPIECE

Nº	DESCRIPCIÓN
1	TAPADERA
2	CONO
3	PLATO

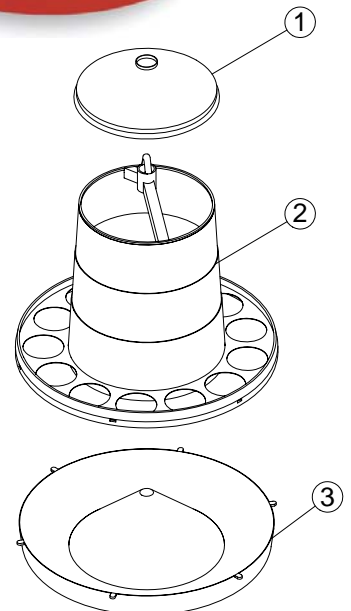

CARACTERÍSTICAS DE EMBALAJE

TIPO DE PACKING

CAJA

UNIDADES/PACKING

10 Unidades

DIMENSIONES PACKING

245x245x497 mm

PESO PACKING

2,950 kg

VOLUMEN PACKING

0,030 m³

PALET EUROPEO

PALET AMERICANO

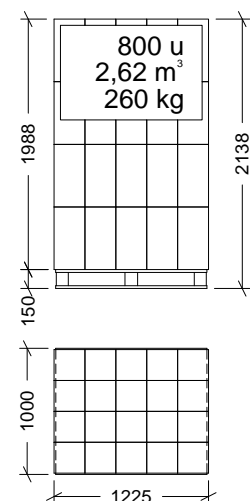
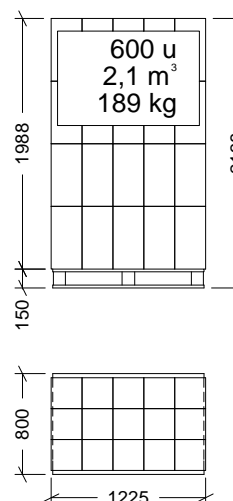

PESO PALET EUROPEO: 12 kg

PESO PALET AMERICANO: 24 kg